

# **KATALOG 2002.**

## **PROIZVODNI PROGRAM**

|                         |          |
|-------------------------|----------|
| REŠETKE .....           | 5 - 16   |
| LINIJSKI DIFUZORI ..... | 17 - 19  |
| ANEMOSTATI .....        | 20 - 41  |
| OP. STROPOVI .....      | 42 - 43  |
| PRIGUŠIVAČI ZVUKA ..... | 44 - 46  |
| FILTERI .....           | 47 - 52  |
| ŽALUZIJE .....          | 53 - 56  |
| VENTILATORI .....       | 57 - 61  |
| KLIMA KOMORE .....      | 63 - 66  |
| VIŠEĆI GRIJAČI .....    | 67 - 72  |
| DIJAGRAMI .....         | 73 - 106 |

---

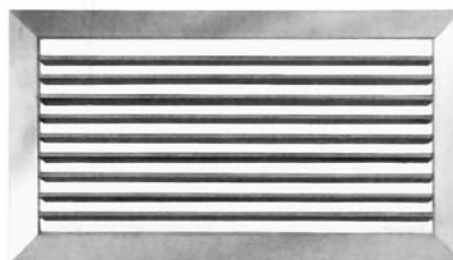
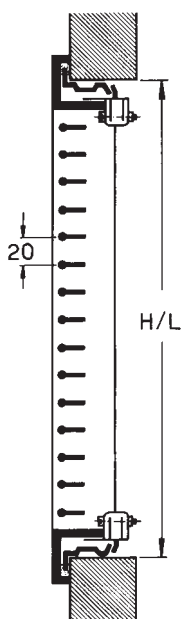

Aluminijska rešetka za dovod i odvod zraka izrađena je iz aluminijskog profila eloksiranog u prirodnoj boji. Ugradnja vidljivim vijcima ili ugradbenom ramom. Regulator protoka zraka kao i ugradbene rame izrađen je iz pocinčanog lima.

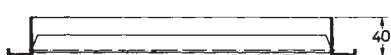
**KRH 1**

Rešetka s jednim redom horizontalnih, pojedinačno podesivih lamela.

**KRH 2**

Rešetka s dva reda pojedinačno podesivih lamela; prednji red je vodoravan.

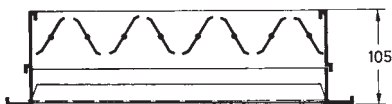
**KRH 1-L**

Rešetka s regulatorom protoka zraka.

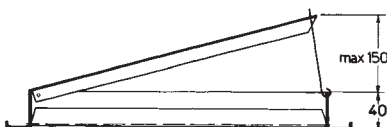
**KRH 2-L****KRH 1-K**

Rešetka s kanalskom zaklopkom tip K.

**KRH 2-K**

| STANDARDNE<br>VELIČINE<br>L x H (mm) | SLOBODNI<br>PRESJEK<br>(cm <sup>2</sup> ) |
|--------------------------------------|-------------------------------------------|
| 225 x 125                            | 155                                       |
| 325                                  | 230                                       |
| 425                                  | 305                                       |
| 525                                  | 380                                       |
| 625                                  | 455                                       |
| 825                                  | 605                                       |
| 1025                                 | 755                                       |
| 1225                                 | 905                                       |
| 325 x 225                            | 460                                       |
| 425                                  | 610                                       |
| 525                                  | 760                                       |
| 625                                  | 910                                       |
| 825                                  | 1210                                      |
| 1025                                 | 1510                                      |
| 1225                                 | 1810                                      |
| 425 x 325                            | 915                                       |
| 525                                  | 1140                                      |
| 625                                  | 1365                                      |
| 825                                  | 1815                                      |
| 1025                                 | 2265                                      |
| 1225                                 | 2715                                      |
| 625 x 425                            | 1820                                      |
| 825                                  | 2420                                      |
| 1025                                 | 3020                                      |
| 1225                                 | 3620                                      |
| 1025 x 525                           | 3775                                      |
| 1225                                 | 4525                                      |

ZA NARUDŽBU:

**KRH 1-L**

**KRH 1-L + UR** - s ugradbenom ramom



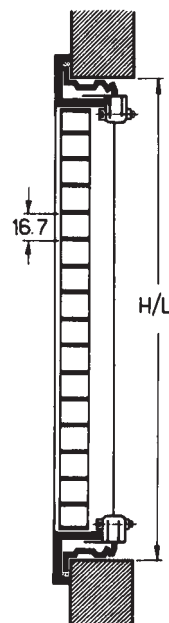
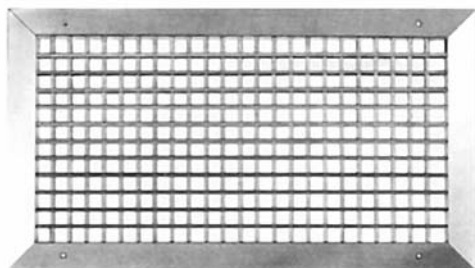

Aluminijska rešetka izrađena je iz Al-profila, eloksiranog u prirodnoj boji s kvadratno postavljenim plastičnim lamelama. Služi za dovod i odvod zraka. Ugradnja se obavlja s vidljivim vijcima ili ugradbenom ramom.



#### APR

Aluminijska rešetka s kvadratno nepomičnim lamelama iz plastike.

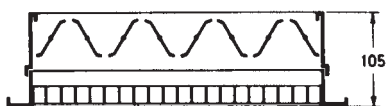

#### APR -L

Aluminijska rešetka s regulatorom protoka zraka.

| STANDARDNE<br>VELIČINE<br>L x H (mm) | SLOBODNI<br>PRESJEK<br>(cm <sup>2</sup> ) |
|--------------------------------------|-------------------------------------------|
| 225 x 125                            | 155                                       |
| 325                                  | 235                                       |
| 425                                  | 310                                       |
| 525                                  | 390                                       |
| 625                                  | 465                                       |
| 825                                  | 620                                       |
| 1025                                 | 775                                       |
| 325 x 225                            | 460                                       |
| 425                                  | 620                                       |
| 525                                  | 775                                       |
| 625                                  | 935                                       |
| 825                                  | 1245                                      |
| 1025                                 | 1555                                      |
| 425 x 325                            | 935                                       |
| 525                                  | 1165                                      |
| 625                                  | 1400                                      |
| 825                                  | 1865                                      |
| 1025                                 | 2230                                      |
| 625 x 425                            | 1865                                      |
| 825                                  | 2490                                      |
| 1025                                 | 3110                                      |
| 1025 x 525                           | 3890                                      |

ZA NARUDŽBU:

**APR -L**

**APR -L + UR** - s ugradbenom ramom

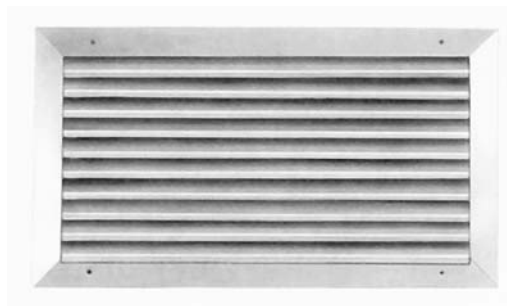
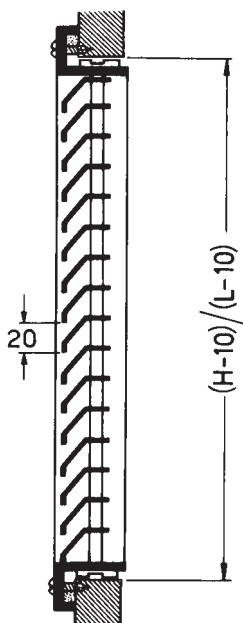

Aluminijske rešetke za odvod zraka izrađene su iz aluminijskog profila eloksiranog u prirodnoj boji. Lamelle su horizontalne i nepomične. Ugradnja vidljivim vijcima. Regulatori protoka zraka izrađeni su iz pocinčanog lima.

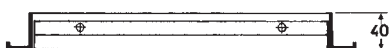

### OAN

Rešetka s horizontalnim nepomičnim lamelama.

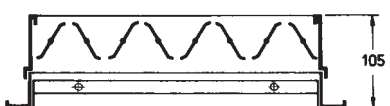

### OAN-L

Rešetka kao OAN s leptirastom zaklopkom.

| STANDARDNE<br>VELIČINE<br>L x H (mm) | SLOBODNI<br>PRESJEK<br>(cm <sup>2</sup> ) |
|--------------------------------------|-------------------------------------------|
| 225 x 125                            | 95                                        |
| 325                                  | 145                                       |
| 425                                  | 190                                       |
| 525                                  | 240                                       |
| 625                                  | 285                                       |
| 825                                  | 385                                       |
| 1025                                 | 480                                       |
| 1225                                 | 575                                       |
| <hr/>                                |                                           |
| 325 x 225                            | 320                                       |
| 425                                  | 430                                       |
| 525                                  | 540                                       |
| 625                                  | 650                                       |
| 825                                  | 860                                       |
| 1025                                 | 1080                                      |
| 1225                                 | 1220                                      |
| <hr/>                                |                                           |
| 425 x 325                            | 670                                       |
| 525                                  | 840                                       |
| 625                                  | 1020                                      |
| 825                                  | 1340                                      |
| 1025                                 | 1680                                      |
| 1225                                 | 1990                                      |
| <hr/>                                |                                           |
| 625 x 425                            | 1360                                      |
| 825                                  | 1820                                      |
| 1025                                 | 2270                                      |
| 1225                                 | 2720                                      |
| <hr/>                                |                                           |
| 1025 x 525                           | 2880                                      |
| 1225                                 | 3460                                      |

ZA NARUDŽBU:  
OAN-L - (L+H)

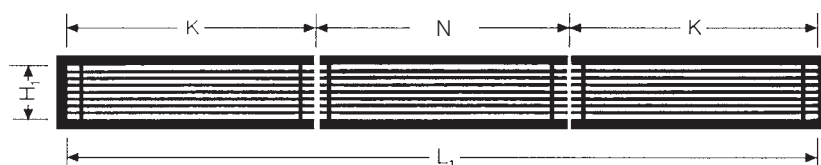
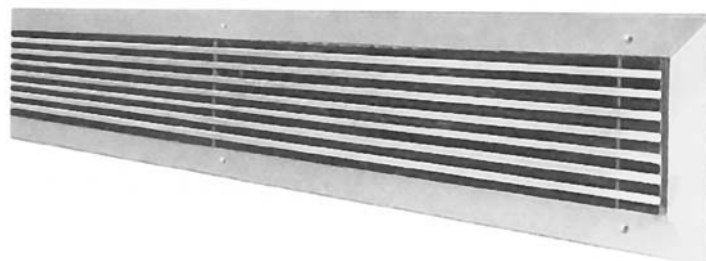
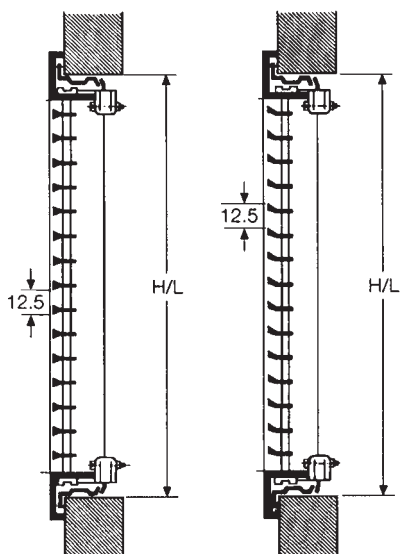

Aluminijske rešetke za dovod i odvod zraka izrađene su iz aluminijskog profila eloksiranog u prirodnoj boji. Lamele su nepomične i omogućuju smjer zraka okomito na rešetku ili nagnut pod kutem od 15°. Ugradnja s vidljivim vijcima ili ugradbenom ramom. Regulator protoka zraka kao i ugradbene rame izrađen je iz pocinčanog lima.



**ARB 1-0** **ARB 1-15**  
Rešetke s jednim redom nepomičnih lamela.



**ARB 2-0** **ARB 2-15**  
Rešetke s ugrađenim drugim redom pojedinačno podesivih lamela.

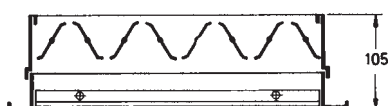

**ARB 1-0/L** **ARB 2-15/L**  
Rešetke s regulatorom protoka.



**ARB 1-0/K** **ARB 2-15/K**  
Rešetke s kanalskim regulatorom protoka.

| STANDARDNE VELIČINE L x H (mm) | SLOBODNI PRESJEK (cm <sup>2</sup> ) |
|--------------------------------|-------------------------------------|
| 225 x 75                       | 60                                  |
| 325                            | 90                                  |
| 425                            | 120                                 |
| 525                            | 150                                 |
| 625                            | 180                                 |
| 825                            | 245                                 |
| 1025                           | 305                                 |
| 1225                           | 365                                 |
| <hr/>                          |                                     |
| 225 x 125                      | 120                                 |
| 325                            | 175                                 |
| 425                            | 235                                 |
| 525                            | 290                                 |
| 625                            | 350                                 |
| 825                            | 470                                 |
| 1025                           | 585                                 |
| 1225                           | 700                                 |
| <hr/>                          |                                     |
| 325 x 225                      | 340                                 |
| 425                            | 455                                 |
| 525                            | 570                                 |
| 625                            | 685                                 |
| 825                            | 915                                 |
| 1025                           | 1140                                |
| 1225                           | 1270                                |
| <hr/>                          |                                     |
| 425 x 325                      | 680                                 |
| 525                            | 850                                 |
| 625                            | 1020                                |
| 825                            | 1360                                |
| 1025                           | 1700                                |
| 1225                           | 2040                                |
| <hr/>                          |                                     |
| 625 x 425                      | 1300                                |
| 825                            | 1720                                |
| 1025                           | 2180                                |
| 1225                           | 2620                                |

ZA NARUDŽBU:

**ARB - 1-0/L**

**ARB - 1-0/L + UR** - s ugradbenom ramom

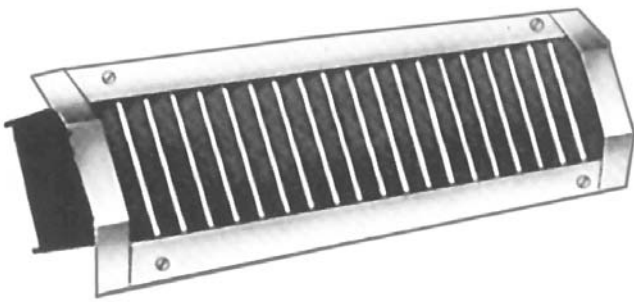

Rešetka za dovod i odvod zraka za okrugle i spiro-kanale ima specifično presavijen okvir koji se približno prilagođava radijusu cijevi. Rešetka se direktno ugrađuje na kanal, s vidljivim vijcima.

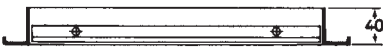

### CRH 1

Rešetka s jednim redom horizontalnih, pojedinačno podesivih lamela.

### CRV 1



### CRH 2

Rešetka s dva reda pojedinačno podesivih lamela: Prednji red je vodoravan.

### CRV 2

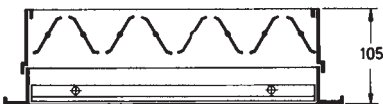

### CRH 1-L

Rešetka s regulatorom protoka zraka.

### CRH 2-L

### CRH 1-K

Rešetka s kanalskom zaklopkom tip K.

### CRH 2-K

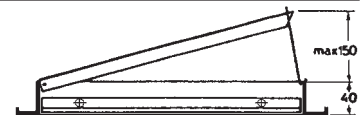

| L x H<br>u mm | D   |      | T<br>mm |
|---------------|-----|------|---------|
| 225 x 75      | 150 | 20   | 52      |
| 325           |     | 20   | 52      |
| 425           |     | 20   | 52      |
| 525           |     | 20   | 52      |
| 625           |     | 20   | 52      |
| 825           |     | 20   | 52      |
| 1025          |     | 20   | 52      |
| 1225          | 400 | 20   | 52      |
| 225 x 125     | 300 | 12,5 | 65      |
| 325           |     | 12,5 | 65      |
| 425           |     | 12,5 | 65      |
| 525           |     | 12,5 | 65      |
| 625           |     | 12,5 | 65      |
| 825           |     | 12,5 | 65      |
| 1025          |     | 12,5 | 65      |
| 1225          | 900 | 12,5 | 65      |
| 325 x 225     | 600 | 12,5 | 70      |
| 425           |     | 12,5 | 70      |
| 525           |     | 12,5 | 70      |
| 625           |     | 12,5 | 70      |
| 825           |     | 12,5 | 70      |
| 1025          |     | 12,5 | 70      |
| 1225          |     | 2400 | 12,5    |

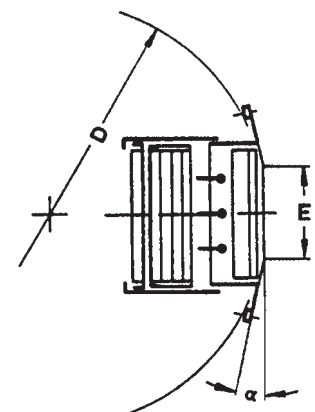
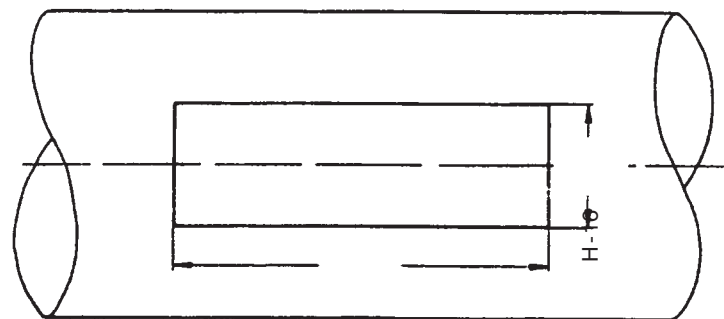

ZA NARUDŽBU:

**CRV 2 - L**

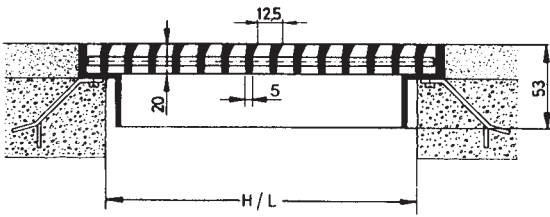

ARN - 0

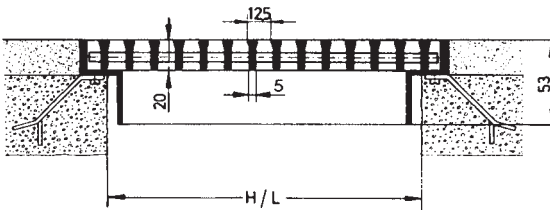

ARN - 15



Aluminijske rešetke za dovod i odvod zraka izrađene su iz aluminijskog profila eloksiranog u prirodnoj boji. Lamelle su nepomične i omogućuju smjer zraka okomito na rešetku ili nagnut pod kutem od 15°. Ugradnja s vidljivim vijcima ili ugradbenom ramom. Regulator protoka zraka kao i ugradbene rame izrađen je iz pocinčanog lima.

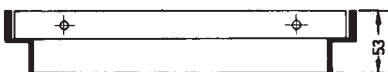

**ARN 1** **ARN 1/15**  
Rešetka s jednim redom vodoravno nepomičnih lamela.



**ARN 2** **ARN 2/15**  
Rešetka s dva reda lamela. Drugi red je okomio postavljen s pojedinačno podesivim lamelama.

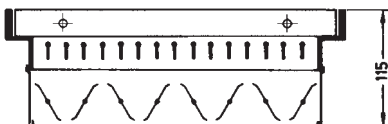

**ARN 1/L** **ARN 2/L 15**  
Rešetka s regulatorom protoka.

| STANDARDNE<br>VELIČINE<br>L x H (mm) | SLOBODNI<br>PRESJEK<br>(cm <sup>2</sup> ) |
|--------------------------------------|-------------------------------------------|
| 225 x 75                             | 60                                        |
| 325                                  | 90                                        |
| 425                                  | 120                                       |
| 525                                  | 150                                       |
| 625                                  | 180                                       |
| 825                                  | 245                                       |
| 1025                                 | 305                                       |
| 1225                                 | 365                                       |
| <hr/>                                |                                           |
| 225 x 125                            | 120                                       |
| 325                                  | 175                                       |
| 425                                  | 235                                       |
| 525                                  | 290                                       |
| 625                                  | 350                                       |
| 825                                  | 470                                       |
| 1025                                 | 585                                       |
| 1225                                 | 700                                       |
| <hr/>                                |                                           |
| 325 x 225                            | 340                                       |
| 425                                  | 455                                       |
| 525                                  | 570                                       |
| 625                                  | 685                                       |
| 825                                  | 915                                       |
| 1025                                 | 1140                                      |
| 1225                                 | 1270                                      |
| <hr/>                                |                                           |
| 425 x 325                            | 680                                       |
| 525                                  | 850                                       |
| 625                                  | 1020                                      |
| 825                                  | 1360                                      |
| 1025                                 | 1700                                      |
| 1225                                 | 2040                                      |
| <hr/>                                |                                           |
| 625 x 425                            | 1300                                      |
| 825                                  | 1720                                      |
| 1025                                 | 2180                                      |
| 1225                                 | 2620                                      |

ZA NARUDŽBU:

ARN 1 - ARN 1/15

ARN 2 - ARN 2/15

ARN 1/L - ARN 2/L 15

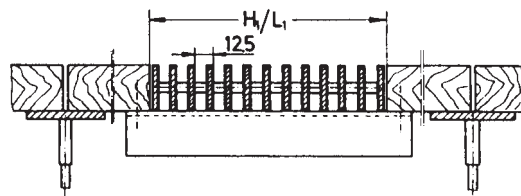
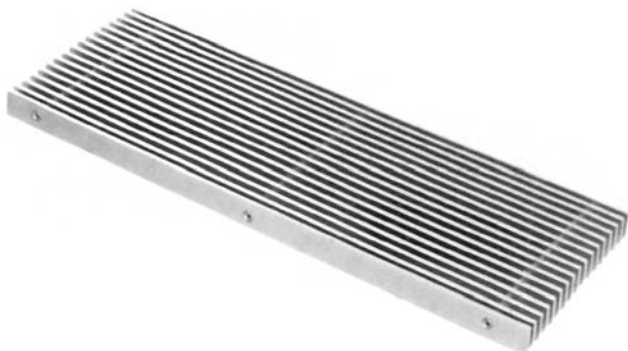

Nagazna rešetka za ugradnju u pod elektronskih računskih centara, izrađena je iz aluminijskog profila eloksiranog u prirodnoj boji. Lamelle su nepomične te ojačane izvedbe.



### ARN A

Nagazna rešetka za ugradnju u pod s nepomičnim lamelama.

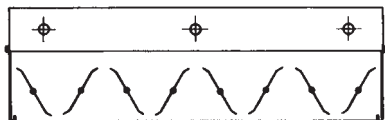

### ARN A/L

Nagazna rešetka s leptirastom zaklopkom. Krilca su protuhodna sa zajedničkim pogonom.

| STANDARDNE<br>VELIČINE<br>L x H (mm) | SLOBODNI<br>PRESJEK<br>(cm <sup>2</sup> ) |
|--------------------------------------|-------------------------------------------|
| 400 x 155                            | 340                                       |
| 205                                  | 455                                       |
| 255                                  | 570                                       |
| 305                                  | 685                                       |
| 500 x 155                            | 430                                       |
| 205                                  | 575                                       |
| 255                                  | 720                                       |
| 305                                  | 865                                       |
| 355                                  | 1010                                      |
| 600 x 205                            | 695                                       |
| 255                                  | 870                                       |
| 305                                  | 1045                                      |
| 355                                  | 1220                                      |
| 405                                  | 1390                                      |

ZA NARUDŽBU:

**ARN A**

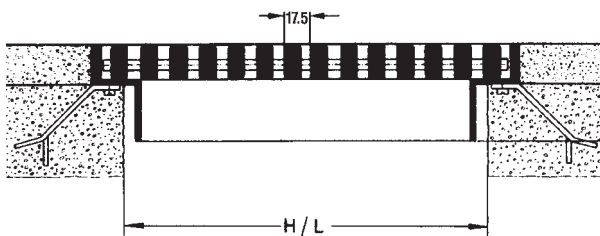

Nagazna rešetka za ugradnju u pod izrađena je iz aluminijskog profila eloksiranog u prirodnoj boji. Lamelle su nepomične te ojačane izvedbe.



**ARN B/1**

Rešetka s jednim redom nepomičnih lamela.



**ARN B/2**

Rešetka s dva reda lamela. Drugi red s pomičnim lamelama.

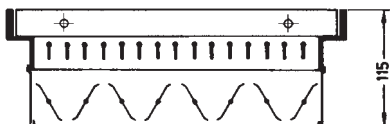

**ARN B 1/L**

Rešetka s leptirastom zaklopkom. Krilca su protuhodna sa zajedničkim pogonom.

**ARN B 2/L**

| STANDARDNE VELIČINE L x H (mm) | SLOBODNI PRESJEK (cm <sup>2</sup> ) |
|--------------------------------|-------------------------------------|
| 225 x 125                      | 75                                  |
| 325                            | 115                                 |
| 425                            | 155                                 |
| 525                            | 190                                 |
| 625                            | 230                                 |
| 825                            | 305                                 |
| 1025                           | 380                                 |
| 1225                           | 455                                 |
| 1425                           | 530                                 |
| 1625                           | 605                                 |
| 1825                           | 680                                 |
| 2025                           | 755                                 |
| <hr/>                          |                                     |
| 325 x 225                      | 225                                 |
| 425                            | 300                                 |
| 525                            | 375                                 |
| 625                            | 445                                 |
| 825                            | 595                                 |
| 1025                           | 740                                 |
| 1225                           | 890                                 |
| 1425                           | 1040                                |
| 1625                           | 1190                                |
| 1825                           | 1340                                |
| 2025                           | 1490                                |
| <hr/>                          |                                     |
| 425 x 325                      | 445                                 |
| 525                            | 555                                 |
| 625                            | 665                                 |
| 825                            | 885                                 |
| 1025                           | 1105                                |
| 1225                           | 1325                                |
| 1425                           | 1545                                |
| 1625                           | 1765                                |
| 1825                           | 1985                                |
| 2025                           | 2205                                |
| <hr/>                          |                                     |
| 625 x 425                      | 880                                 |
| 825                            | 1175                                |
| 1025                           | 1465                                |
| 1225                           | 1755                                |
| 1425                           | 2045                                |
| 1625                           | 2335                                |
| 1825                           | 2625                                |
| 2025                           | 2915                                |

ZA NARUDŽBU:  
ARN B/1

**TEHNIČKI PODACI:  
ODSISNE REŠETKE  
KRH, KRV, ARB, APR, OAN, ARN**

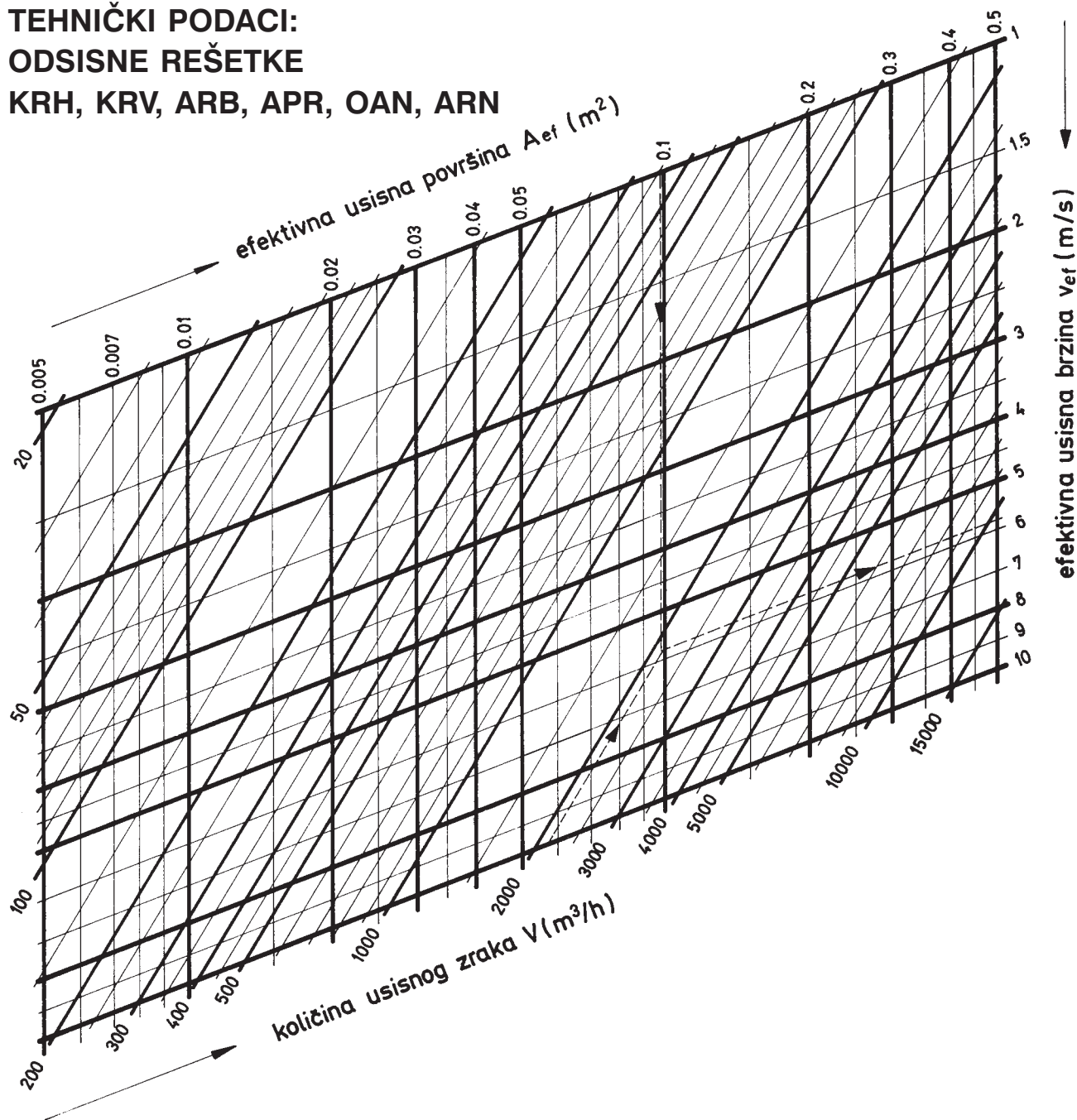

**TABELA EFEKTIVNIH USISNIH  
POVRŠINA  $A_{ef}$  (m<sup>2</sup>)**

|     | H (mm) | 75    |       | 125   |       | 225   |       | 325   |       | 425   |       | 525   |       |
|-----|--------|-------|-------|-------|-------|-------|-------|-------|-------|-------|-------|-------|-------|
|     | L (mm) | 225   | 325   | 225   | 325   | 325   | 425   | 425   | 525   | 625   | 825   | 1025  | 1225  |
| OAN | ARB    | 0,006 | 0,009 | 0,012 | 0,015 | 0,020 | 0,027 | 0,042 | 0,052 | 0,086 | 0,113 | 0,140 | 0,180 |
|     | ARN    | 0,006 | 0,009 | 0,012 | 0,015 | 0,020 | 0,027 | 0,042 | 0,052 | 0,086 | 0,113 | 0,140 | 0,180 |
| APR | ARB    | 0,004 | 0,006 | 0,009 | 0,012 | 0,015 | 0,020 | 0,027 | 0,033 | 0,042 | 0,052 | 0,063 | 0,083 |
|     | ARN    | 0,004 | 0,006 | 0,009 | 0,012 | 0,015 | 0,020 | 0,027 | 0,033 | 0,042 | 0,052 | 0,063 | 0,083 |
| KRH | ARB    | 0,006 | 0,009 | 0,012 | 0,015 | 0,020 | 0,027 | 0,033 | 0,040 | 0,053 | 0,067 | 0,080 | 0,105 |
|     | KRV    | 0,006 | 0,009 | 0,012 | 0,015 | 0,020 | 0,027 | 0,033 | 0,040 | 0,053 | 0,067 | 0,080 | 0,105 |

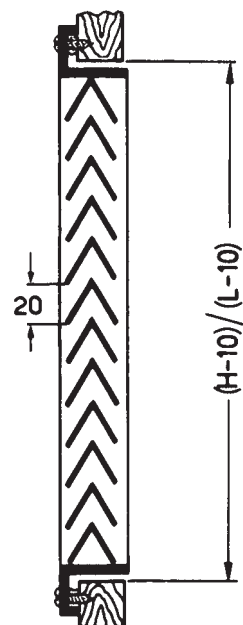
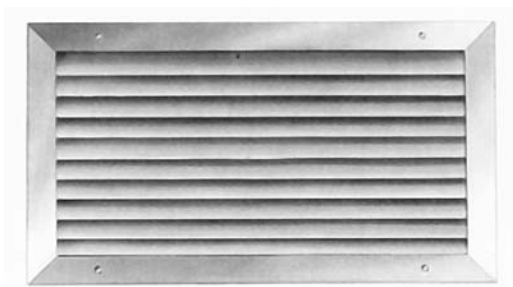

Aluminijska rešetka, vidno nepropusna, izrađena je iz aluminijskog profila eloksiranog u prirodnoj boji, s horizontalnim nepomičnim lamelama. Služi za ugradnju u vrata. Ugradnja se obavlja vidljivim vijcima.

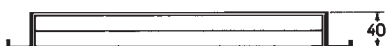
**VR**

Aluminijska rešetka s nepomičnim lamelama.

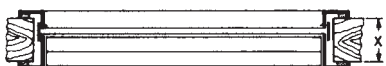
**VR-R**

Aluminijska rešetka s protuokvirom za debljinu vrata.  
s = 35 - 60 mm

**VR-R (s)**

s = 35 - 60 mm

| STANDARDNE VELIČINE<br>L x H (mm) | SLOBODNI PRESJEK<br>(cm <sup>2</sup> ) |
|-----------------------------------|----------------------------------------|
| 225 x 125                         | 80                                     |
| 325                               | 115                                    |
| 425                               | 150                                    |
| 525                               | 190                                    |
| 625                               | 225                                    |
| 825                               | 295                                    |
| 1025                              | 370                                    |
| 325 x 225                         | 245                                    |
| 425                               | 325                                    |
| 525                               | 410                                    |
| 625                               | 490                                    |
| 825                               | 650                                    |
| 1025                              | 820                                    |
| 425 x 325                         | 505                                    |
| 525                               | 635                                    |
| 625                               | 765                                    |
| 825                               | 1030                                   |
| 1025                              | 1270                                   |
| 625 x 425                         | 1030                                   |
| 825                               | 1380                                   |
| 1025                              | 1710                                   |
| 1025 x 525                        | 2160                                   |

ZA NARUDŽBU:

**VR**

**VR-R/S** - navesti debljinu vrata

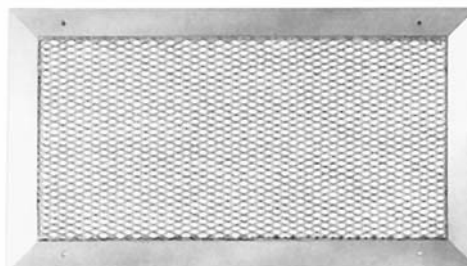
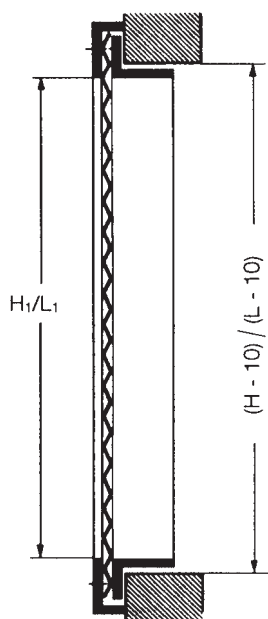

Aluminijska rešetka za dovod i odvod zraka. Izrađuje se u aluminijskoj verziji **ARC**, i čeličnoj verziji **CR**. Mreža je izrađena iz ekspaniranog aluminijskog lima ili čeličnog lima. Ugradnja vidljivim vijcima. Regulator protoka zraka izrađen je iz pocinčanog lima.

### STANDARDNE VELIČINE L x H (mm)

|            |
|------------|
| 225 x 125  |
| 325        |
| 425        |
| 525        |
| 625        |
| 825        |
| 1025       |
| 1225       |
| 325 x 225  |
| 425        |
| 525        |
| 625        |
| 825        |
| 1025       |
| 1225       |
| 425 x 325  |
| 525        |
| 625        |
| 825        |
| 1025       |
| 1225       |
| 625 x 425  |
| 825        |
| 1025       |
| 1225       |
| 1025 x 525 |
| 1225       |



**ARC** **CR**  
Rešetka s ekspaniranim limom.

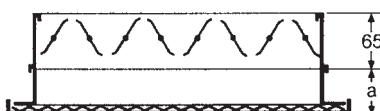

**ARC L** **CR L**  
Rešetka s ekspaniranim limom i leptirastom zaklopkom. Krilca su protuhodna.

ZA NARUDŽBU:  
**ARC L**  
**CR L**